



CONTROLADOR DE MEZCLA PROFESIONAL

# ***PMC-05Pro IV***

MANUAL DE  
USUARIO

P. 18

# TABLA DE CONTENIDO

ÍNDICE 18  
 CARACTERÍSTICAS PRINCIPALES 20  
 ARTÍCULOS INCLUIDOS 20  
 SISTEMA OPERATIVO REQUERIDO 20  
 NOMBRE Y CARACTERÍSTICAS 21  
 CONEXIÓN PARA SISTEMAS MIDI/DVS 25  
 CÓMO CAMBIAR FADERS Y SWITCHES 30  
 CONFIGURACIÓN 31  
 ESPECIFICACIONES 32

# MEDIDAS DE SEGURIDAD



El símbolo del rayo con punta de flecha dentro de un triángulo equilátero tiene por objeto alertar al usuario de la presencia de "voltaje peligroso" no aislado dentro de la caja del producto, que puede ser de magnitud suficiente para constituir un riesgo de descarga eléctrica para las personas.



El signo de exclamación con un triángulo equilátero pretende alertar al usuario de la presencia de instrucciones de operación y mantenimiento (servicio) importantes en la literatura que acompaña al aparato,

PARA REDUCIR EL RIESGO DE INCENDIO O DESCARGA ELÉCTRICA, NO EXPONGA ESTE APARATO A LA LLUVIA NI A LA HUMEDAD,

# MEDIDAS DE SEGURIDAD IMPORTANTES

## LEER ANTES DE HACER FUNCIONAR EL EQUIPO

Este producto fue diseñado y fabricado para cumplir con estrictas normas de calidad y seguridad. Hay, sin embargo, algunas precauciones de instalación y funcionamiento que se tiene que tomar especialmente en consideración.

1. Leer las instrucciones-Deben leerse todas las instrucciones de seguridad y operación antes de operar esta unidad.
2. Conservar las instrucciones -Deben conservarse las instrucciones de seguridad y operación para futuras referencias.
3. Atender a las advertencias- Deben atenderse todas las advertencias en el aparato y en las instrucciones de operación.
4. Seguir las instrucciones - Deben seguirse todas las instrucciones de operación y uso.
5. Limpieza - No utilice limpiadores líquidos o de aerosol. Utilice un paño húmedo para limpiar.
6. Accesorios - No utilice accesorios no recomendados por el fabricante del producto porque pueden causar peligros.
7. Agua y humedad - No utilice este producto cerca de agua - por ejemplo, cerca de una bañera, lavabo, fregadero o lavadero, en un sótano húmedo, o cerca de una piscina, etc.
8. Accesorios-No coloque este producto sobre un carrito, soporte, trípode o mesa. El producto puede caerse, causando lesiones graves a niños o adultos, y serios daños al aparato. Use sólo con un carro, soporte, soporte de trípode o mesa recomendados por el fabricante, o vendidos con el producto. Cualquier montaje del aparato deberá seguir las instrucciones del fabricante, y debe usar un accesorio de montaje recomendado por el fabricante.
9. Este producto nunca debe colocarse cerca o sobre un radiador o registrador de calor. No debe colocarse este producto en una instalación cerrada como un librero o estante a menos que se le proporcione con una ventilación adecuada o que se hayan cumplido las instrucciones del fabricante.
10. Fuentes de energía-Este producto debe operarse solamente con el tipo de fuente de alimentación indicada en la etiqueta. Si no está seguro del tipo de fuente de alimentación de su hogar, consulte a su distribuidor o compañía eléctrica local.
11. Tormenta eléctrica- Para una mayor protección de este producto durante una tormenta eléctrica, o cuando se vaya a utilizar por largos periodos de tiempo, desenchúfelo de la toma de corriente. Esto evitará daños al producto debido a fluctuaciones eléctricas o de la línea eléctrica.
12. Sobrecarga-No sobrecargue los enchufes de la pared y los cables de extensión ya que esto puede generar un riesgo de incendio o descarga eléctrica.
13. Ingreso de objetos y líquidos-Nunca introduzca objetos de ningún tipo en este producto a través de las aberturas, ya que podrían tocar puntos de tensión peligrosos o piezas en cortocircuito que pueden generar un incendio o un choque eléctrico. Nunca derrame líquidos de ningún tipo sobre el producto.
14. Reparaciones-No intente reparar usted el producto ya que al abrirlo o quitar las cubiertas se puede exponer a voltajes peligrosos u otros peligros. Realice todas las reparaciones con personal cualificado.

## CARACTERÍSTICAS PRINCIPALES

- Nuevo fader digital Vestax (sistema de sensor multi-lineal sin contacto) con ajuste por par de torsión y por retraso por corte. Extrema nitidez
- Funciones de control de MIDI USB. Software de control digital OJ con el PMC-05Pro4. No anda más con su ordenador portátil de un lado al otro.
- Vesta x tradicional de 3 aisladores banda
- Nuevo mando rotatorio diseñado para un mejor agarre. Mayor operatividad de todas las series 05.
- Conexión diversa de entrada y salida: Salida XLR/PGM (Programa) ENTRADA BOX / Entrada seleccionable PHONO-LINE / salida de cabina de 1/4 / etc.
- LED de notificación de SILENCIO, Nuevo interruptor transformador rígido
- Canal de entrada SUB para micrófonos y otros dispositivos de entrada de línea.

## ELEMENTOS INCLUIDOS

- Manual del usuario
- Cable USB
- Adaptador de corriente (Vestax AC-14)

## SISTEMA OPERATIVO REQUERIDO

### <Macintosh>

Especificaciones mínimas:

SO: Mac OSX 10.4

CPU: G4 de 1 GHz

RAM: 1GB

Resolución de pantalla: 1024x768

- Puerto USB

Espacio en disco duro para los datos de música

### <Windows>

Especificaciones mínimas:

SO: Windows XP Service Pack 2 o Windows Vista Service Pack 1

CPU: 1.5GHz

RAM: 1GB

Resolución de pantalla: 1024x768

- Puerto USB

Espacio en disco duro para los datos de música

NOTA: Estos requisitos son para las computadoras cuando se utiliza el PMC-OSPro4 para controlar software de DJ. También verifique los requisitos para el software. No deben considerarse los requisitos si no está utilizando el PMC-OSPro4 con una computadora.

# NOMBRE Y CARACTERÍSTICAS

## PANEL SUPERIOR

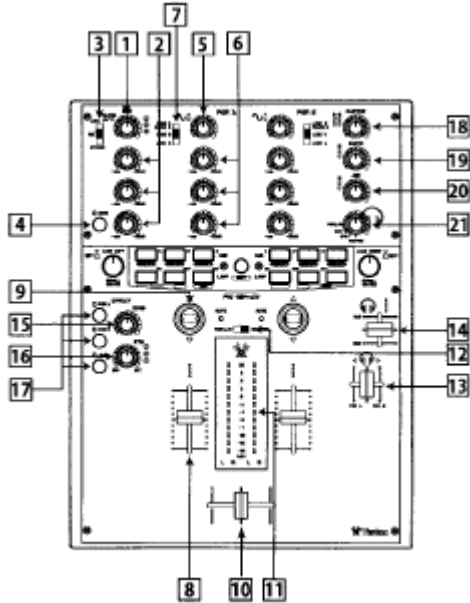

### <Sección de control MIDI>

A Esta sección controla el software de DJ conectado mediante USB. Vea la página 26 para mayor información

### <Sección SUBIPGM3>

#### [I] NIVEL SUB/PGM3

Ajusta el nivel de entrada de la fuente seleccionada con el selector #3.

#### SUB AISLADOR

El punto central es la posición fija para cada frecuencia. Gire a la izquierda para cortar, gire a la derecha para aumentar.

#### SELECCIÓN DE FUENTE

Selecciona la fuente de entrada para alimentar de LINE7/MIC/OPCIÓN

#### SUB SILENCIO

El LED en la parte superior se ilumina (en rojo) cuando este ENCENDIDO el interruptor de SILENCIO.

### <Sección de Canal>

#### GANANCIA

Controla el nivel de entrada de las fuentes de entrada conectadas a cada canal PGM. Ajusta el nivel de modo que la lectura del medidor LED refleja los OdB. (El indicador LED se debe establecer a PGM)

#### AISLADOR

El punto central es la posición fija para cada frecuencia. Gire a la izquierda para cortar, gire a la derecha para aumentar.

#### SELECCIÓN DE ENTRADA

Selecciona la fuente para la alimentación de cada canal PGM. Se puede seleccionar la fuente cambiando el selector.

#### FADER DE ENTRADA

Ajusta el nivel de volumen de cada canal PGM. Cada fader tiene control de la curva y un interruptor de reversa. (Ver P.23)

#### INTERRUPTOR DEL TRANSFORMADOR

Este interruptor sólo silencia el volumen de cada canal. Encender el interruptor, junto con el ritmo para ciertos trucos de reproducción.

**FADER CRUZADO**

El PGM1 se alimenta a la izquierda, el PGM2 se alimenta a la derecha y los dos canales sirven de salida cuando se coloca en el centro. La curva se puede ajustar y se pueden revertir las asignaciones. (Ver P.25)

**INDICADOR LED**

Indica el nivel de volumen de cada canal PGM y el nivel de salida principal real

**SELECCIONAR EL INDICADOR LED**

Selecciona la fuente que se indica de PGM 1 y 2 y Principal. Cada nivel de volumen de los canales PGM se indicará en el medidor LED cuando se seleccione PGM1/2. El

El nivel de volumen de salida se indicará cuando se seleccione PRINCIPAL.

**MONITOR CF**

Selecciona el PGM que desee supervisar con los auriculares. Al igual que el fader cruzado, la posición del fader cambia la fuente de control.

**NIVEL DE MONITOR**

Ajusta el nivel de volumen de los auriculares.

**ENVIAR**

Ajusta el nivel de volumen de salida de los dispositivos conectados a ENVIAR, localizado en la sección de efectos del panel trasero.

**RTN**

Ajusta el nivel de volumen de entrada de los dispositivos conectados a RTN.

**SELECCIONAR EL EFECTO DE ENVÍO**

Selecciona qué PGM (o AUX/PGM3) alimentará el EFECTO DE ENVÍO.

**<SECCIÓN PRINCIPAL>**

**NIVEL PRINCIPAL**

Ajusta el nivel final de salida de la mesa de mezclas.

**NIVEL EN LA CABINA**

Ajusta el nivel de salida de la SALIDA DE CABINA. A menudo se utiliza para el seguimiento con los altavoces en una cabina de DJ

**NIVEL AUX**

Ajusta el nivel de volumen de la SALIDA AUX, que se puede conectar a los reproductores.

**SELECCIONAR SEGUIMIENTO POR AURICULARES**

Selecciona la fuente de entrada a controlar

PGM 1/2: Canal de PGM 1 & 2

AUX/PGM3: Audio alimentado desde AUX/PGM3

RTN: RTN Envía señales de la sección de efectos.

PRINCIPAL: Sonido de salida principal

**PANEL FRONTAL**

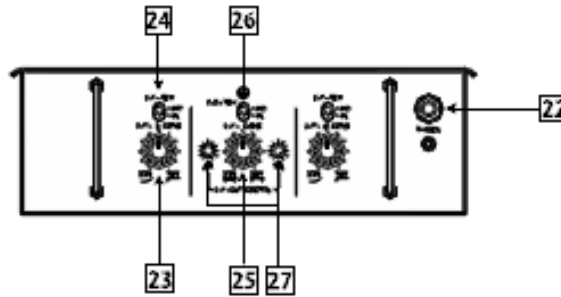

**CONECTOR PHONES**

Conexión para auriculares. Se pueden conectar, conectores 1/4 pulgadas y mini.

**CURVA I.F.**

Ajusta la curva característica de los faders de entrada. La curva es más aguda en MAX y más suave en MIN.

**REVERSA I.F.**

Invierte la función del fader de entrada. Una vez encendido, el volumen se baja cuando el fader se levanta y sube al bajar el fader.

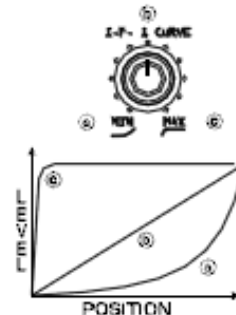

**CURVA C.F.**

Ajusta la curva característica del FADER CRUZADO.  
La curva es más aguda en MAX y más suave en MIN.

**REVERSA C.F.**

Invierte la función del fader cruzado.  
Una vez encendido, IPGM2 tendrá su salida desde el lado izquierdo y el PGM1 saldrá de la derecha.

**CONTROL DE CORTE C.F.**

Ajusta el ancho de corte de retraso del fader cruzado.

- El botón de la izquierda ajusta el retraso de la izquierda (el espacio sin audio)
- El botón de la derecha ajusta el retraso de la derecha (el espacio sin audio)

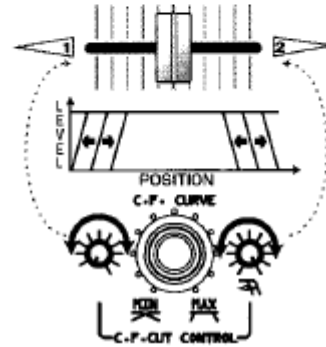
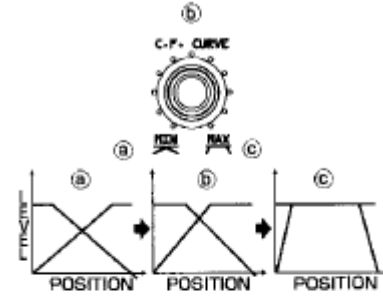

**PANEL TRASERO**

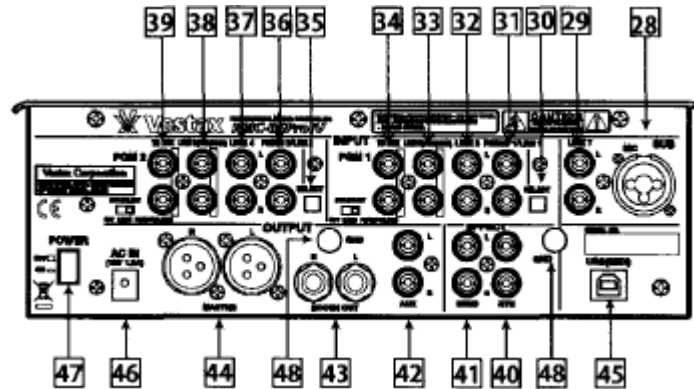

**<ENTRADA AUXIPGM3>****28MIC**

Conexión para micrófonos. Se pueden conectar conectores XLR y auriculares.

**29L1NE7**

Entrada para dispositivos de nivel de LÍNEA.

**<ENTRADA PGM1>****31 PHON01/LINE1**

Modo de entrada PHONO (apagado): Conectar el tocadiscos. Asegurarse de conectar el tocadiscos con los cartuchos de MM. Si desea utilizar cartuchos de MC, se necesitará de un amplificador para el cabezal.

Modo de entrada de LÍNEA (encendido): Conectar el reproductor de CD y otros dispositivos de LÍNEA. (~botón)

**32LINE3**

Entrada para dispositivos a nivel de LÍNEA.

**33 LINE5(ENTRADA THRU / DE CAJA)**

Conexión de entrada para interfaces de sistemas de Control de Vinilo / CD. (Ver P.26)

**34 SALIDA THRU A CAJA**

THRU envía las señales que se alimentan en PHON01/LÍNEA1.

Conectar a la entrada de la interfaz de audio.

Elegir LINE o PHONO con el fin de que cambiar el sistema de control en uso.

- LÍNEA 3 (LINE1): Control de CD

- PHONO 1: Control de vinilo

**<ENTRADA PGM2>****38 PHON02JLINE2**

Entrada para dispositivos a nivel de PHONO y LÍNEA. Elija PHONO o LINE con el interruptor de un lado a fin de que el dispositivo esté conectado. (~Botón)

PHONO-APAGADO

LINE - ENCENDIDO

**37L1NE4**

Entrada para dispositivos a nivel de LÍNEA.

**38 LINE6(ENTRADA THRU / DE CAJA)**

Conexión de entrada para interfaces de sistemas de Control de Vinilo / CD. (Ver p. 26)

**SALIDA THRU / A LA CAJA**

THRU envía las señales que se alimentan en PHON02/LÍNEA4.

Conectar a la entrada de la interfaz de audio.

Elegir LINE o PHONO con el fin de que cambiar el sistema de control que está utilizando.

- LINE4(LINE2) : Control de CD

- PHONO 2: Control de vinilo

**<EFECTO>****EFECTO RTN**

Conexión de entrada para las salidas de los dispositivos de efectos externos.

**EFECTO ENVÍO**

Conexión de salida para las entradas de los dispositivos de efectos externos.

**<SALIDA>****AUXOUT**

Salida de las señales establecidas con AUX LEVEL (No.20).

**SALIDA DE CABINA**

salida de las señales establecidas con AUX LEVEL (No.19).

Use los conectores estándares phone.

**NIVEL PRINCIPAL**

Salida de las señales de MASTER LEVEL (No.18).

Utilice cables XLR para conectar a los amplificadores, los mezcladores de potencia, los mezcladores PA, etc.

**<OTROS>****USB (MIDI)**

Conexión USB. Conectar con computadoras para utilizar el PMC-05Pro4 como un controlador para controlar las aplicaciones DJ. (Ver P.27)

**ENTRADA AC**

Conexión para el adaptador de corriente Vestax AC-14.

**INTERRUPTOR**

Interruptor de ENCENDIDO/APAGADO. El logotipo de Vestax se enciende cuando el sistema está ENCENDIDO.

**TERMINAL GND**

Conexión para los cables a tierra. Si usted tiene un reproductor de discos conectado, asegúrese de conectar el cable de tierra con el fin de reducir los ruidos de estática.



**<Conexiones>**

1) Conecte el tocadiscos a PHONO1 y PHONO 2, el reproductor de CD a la LÍNEA 3 y LÍNEA 4. También asegúrese de conectar el cable de tierra del tocadiscos a la terminal de tierra.

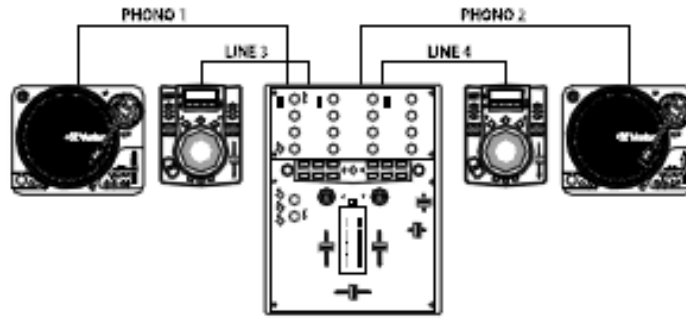

2) Conectar PGM1 A LA CAJA a la entrada CH1 de la interfaz de audio y conectar la salida CH1 de la interfaz de audio a PGM1 LINE5 (DE LA CAJA). 2) Conectar PGM2 A LA CAJA a la entrada CH2 de la interfaz de audio y conectar la salida CH2 de la interfaz de audio a PGM1 LINE6 (DE LA CAJA).

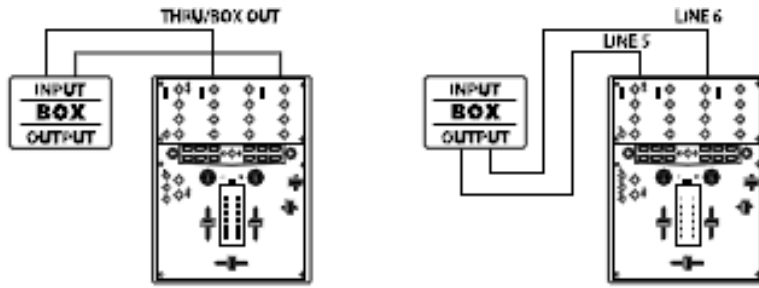

3) Conectar el equipo a la interfaz de audio DVS, y al PMC-05Pr04 cada uno con un cable USB.

**NOTA:**

Muchos DJ's deben de haber sufrido las molestias derivadas de enchufar los cables de entrada y salida al cambiar de juegos.

No es una tan malo cuando se están reproduciendo discos por su cuenta, pero por lo general cuando está en un club estará en contacto con otros DJ's con su propia interfaz de audio conectados a reproductores de CD y tocadiscos. Prepararse para realizar cambios en poco tiempo, cuando la mayoría de las cabinas de DJ son oscuras y pequeñas, puede ser bastante complicado y siempre existen las posibilidades de tener ruidos de estática y de perder audio.

El PMC-OSPro4 es un nuevo mezclador diseñado con características para evitar estos problemas.

Ya no hay necesidad de desconectar el tocadiscos o los reproductores de CD. Usted puede cambiar la asignación de entrada con un simple interruptor, pasando entre tocadiscos / reproductores de CO y su interfaz de audio cada vez que necesite, sin parar la música.

Los cables conectados a la interfaz de audio OVS pueden mantenerse conectados al PMC-OSPR04, lo que ofrece al DJ un conjunto de cambios suave y rápido.

4) Cuando se utiliza DVS, establezca cada interruptor de selección de entrada como: PGM1 - LINES, PGM2 - LINE6.

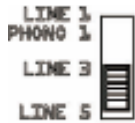

5) Ajuste el interruptor SELECCIONAR CTR con el orden en el que desee controlar los dispositivos. Presione el interruptor a ENCENDIDO para colocarlo en PHONO, APAGADO para colocarlo en LÍNEA.



Ahora está listo para controlar su DVS.

**<Cómo cambiar de OVS a tocadiscos / reproductores de CD>**

Cuando desee cambiar de DVS como Scratch Live y Traktor Scratch (reproducción) a un vinilo normal o la reproducción de CD, simplemente ajuste el interruptor de selección de entrada a

PHON01/PHON02 (para tocadiscos) o LINE3/LINE4 (reproductores de CD) de LINE5/LINE6.

De esta manera usted puede cambiar la fuente de reproducción a tocadiscos y reproductores de CD sin la molestia de conectar y desconectar los cables.

<MIDI que explora la sección de control MIDI>

La sección de control PMC-05pr04 se puede asignar libremente a MIDI por el usuario para controlar el software de DJ. Lea a continuación para conocer los pasos sobre cómo asignar MIDI.

\*Para aprender más acerca de la asignación MIDI para controlar el software de DJ, lea el manual del software o póngase en contacto con el fabricante o minorista.

\*Conecte el PMC-05Pr04 al equipo vía USB y ejecute el software de DJ.

**Ejemplos:**

**(Asignación MIDI a Scratch Live)**

(Aquí se le muestra cómo asignar CUE en la bandeja 1.)

1.Haga clic en el botón MIDI en Scratch Live.



2.Haga clic en CUE de la bandeja 1.



3.Aparecerá un cuadro para la ubicación de asignación, pulse el botón que desea asignar.

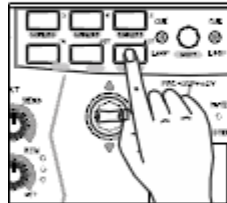

El botón que presione estará ahora asignado con el control MIDI.

Repita esto con los otros botones de la sección de control MIDI. Los archivos de mapeo MIDI preestablecidos se encuentran disponibles en los siguientes sitios web. Estos archivos le permitirán utilizar las funciones MIDI sin asignar manualmente cada control.

<http://help.vestax.co.jp/en/> (inglés)

**(Asignación MIDI a Traktor scratch)**  
**(Aquí se le muestra cómo asignar CUE en la bandeja 1.)**

1. Abra Preferencias en Traktor Scratch, a continuación, abra el Administrador Cantort.

1. Haga clic en el botón MIDI en Scratch Live.



2. Haga clic en CUE de la bandeja 1.



4. Haga clic en "Learn" y pulse el botón que desea asignar.

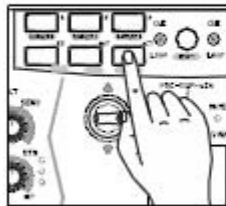

El botón que presione estará ahora asignado con el control MIDI.

Repita esto con los otros botones de la sección de control MIDI. Los archivos de mapeo MIDI preestablecidos se encuentran disponibles en los siguientes sitios web. Estos archivos le permitirán utilizar las funciones MIDI sin asignar manualmente cada control.

<http://help.vestax.co.jp/en/> (inglés)

# CÓMO CAMBIAR LAS UNIDADES DE FADER

## cambiar la unidad de fader

### ■ Retire el panel superior

Retire con cuidado los botones del fader de entrada (n.º 8), del fader cruzado (n.º 10), del volumen a nivel de monitor (número 14) y el volumen CF del monitor (n.º 13), como se muestra en la imagen. (Un total de 5)

Desenroscar los 4 tornillos que sujetan el panel superior, como se muestra en la imagen. (Asegúrese de utilizar un destornillador (+) que se ajuste a los tornillos)

### ■ Unidad de fader cruzado / Unidad de fader de entrada

Destornille los 2 tornillos que sujetan la unidad de fader, retire con cuidado la unidad de fader.

Desconecte el cable de conexión de la unidad de fader y el PMC 05Pro4, como se muestra en la imagen. (Tenga cuidado de no doblar los pines del conector)

Conecte la nueva unidad fader y siga el paso 2 y 1 para asegurar todos los tornillos que se retiraron.

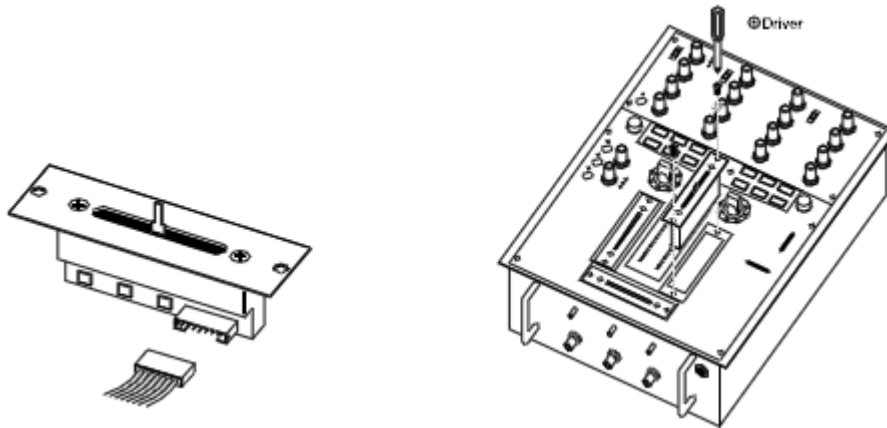
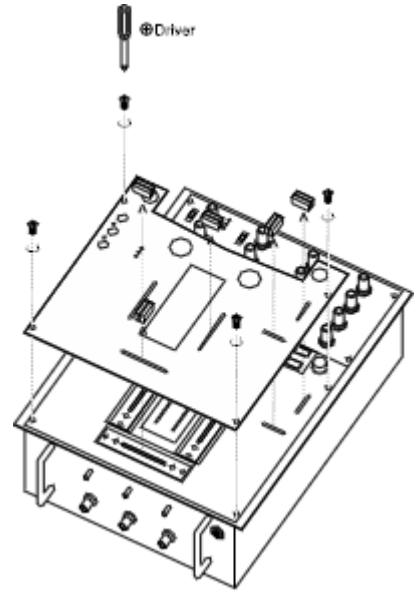

## CÓMO CAMBIAR LAS UNIDADES DE INTERRUPTOR

### ■Cambiar unidad del interruptor

Siga los pasos 1 y 2 en COMO CAMBIAR LAS UNIDADES DE FADER para quitar el panel superior.

Destornille los 2 tornillos que sujetan el panel de interruptores y retire con cuidado la unidad del interruptor, como se muestra en la fig. d.

Desconecte el conector de la unidad del interruptor para el PMC-05Pr04, como se muestra en la fig. E

@ Conecte la nueva unidad del interruptor y siga el paso 3 a 1.

### ■Cambiar la dirección del interruptor

Destornille los 2 tornillos que sujetan el panel de interruptores como se muestra en la fig. E, retire la unidad del interruptor.

Coloque la unidad del interruptor en su dirección preferida y sujétela con los tornillos que se retiraron.

Coloque el panel superior

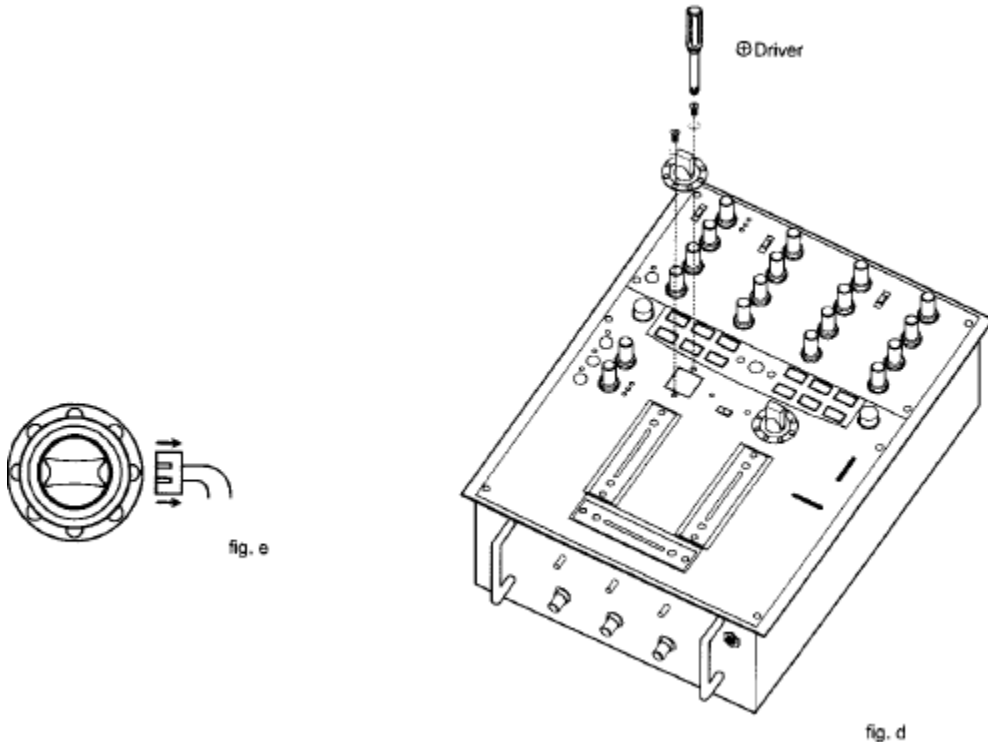

### PRECAUCIÓN

- Asegúrese de que el fader cruzado se coloque en la dirección correcta.  
Fader de entrada: El conector ve hacia abajo.  
Fader cruzado: El conector ve hacia arriba.
- Para evitar daños y para su seguridad, desconecte la corriente antes de cambiar los faders y los interruptores.
- Use (+) destornilladores de tamaño adecuado. El uso de tamaños incorrectos puede causar daños a los tornillos.

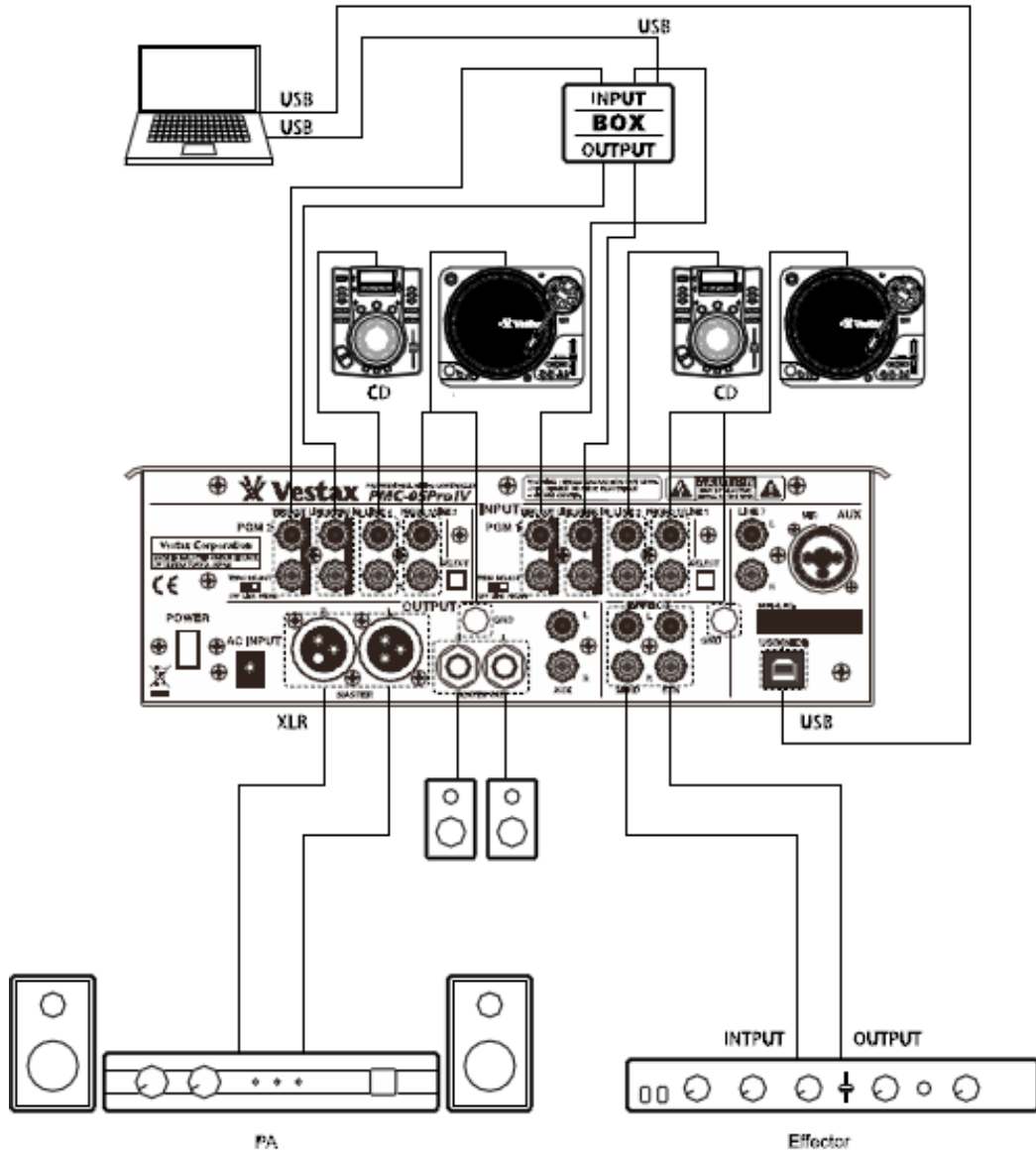

## CÓMO CAMBIAR LAS UNIDADES DE INTERRUPTOR

SECCIÓN DE ENTRADA	MIC	-50dBv	3.3k $\Omega$
	LÍNEA 1 ~7	-10dBv	10k $\Omega$
	PHONO 1~2	-42dBv	40k $\Omega$
	RTN	-10dBv	10k $\Omega$
	SUB	-10dBv	10k $\Omega$
		SALIDA NOMINAL	IMPEDANCIA
SECCIÓN DE SALIDA	AUX	0dBv	220 $\Omega$
	SALIDA DE CABINA	0dBv	220 $\Omega$
	PRINCIPAL	0dBv	440 $\Omega$
	AURICULARES	100Mw (47k $\Omega$ )	>8 $\Omega$
RESPUESTA DE FRECUENCIA	25Hz~25Khz		
CONVERSACIÓN CRUZADA	≥80dB		
TASA S/N	≥68dB		
DIMENSIONES (ANCHO x ALTO x PROFUNDIDAD)	263 (ANCHO)X83(105=incluye botón)(ALTO)X330(PROFUNDIDAD)mm		
PESO	4.5kg		

\*Las características y diseño del producto están sujetos a cambios sin previo aviso por mejoras